



## Kulový kohout FSA z nerezové oceli 316 1/2" 1-dílný 2-cestný

Průmyslový kulový kohout FSA, vyrobený z vysoce kvalitní nerezové oceli 316/1.4401, je dodáván s ruční pákou. Lze jej instalovat v obou směrech proudění, což pro vás znamená méně námahy při montáži.

Oblast použití si můžete zvolit sami, ať už na zahradě, v zahradě s pozemky nebo v

v průmyslu nebo u kompresorů stlačeného vzduchu. Naše kulové kohouty z nerezové oceli jsou mimořádně odolné vůči korozi. Provozní teplota

je -30 °C - 200 °C.

### 1/2"

<b>Číslo položky</b>	BE61K-1_2-1-2W	
Velikost připojení	1/2"	
Příčný řez	DN 15	
Průměr otvoru	8,6 mm	
Hodnota Kv / hodnota Cv	35,00 / 41,00	
Těsnění	PTFE	
Tlakový stupeň	0 - 69 bar, PN 63	
Hmotnost	122 g	
ISO	Ne	
Rozměry	L	54,0 mm
	H	38,8 mm
	B	28,0 mm
	W	92,5 mm
	G	18,6 mm
GTIN	4251884901914	

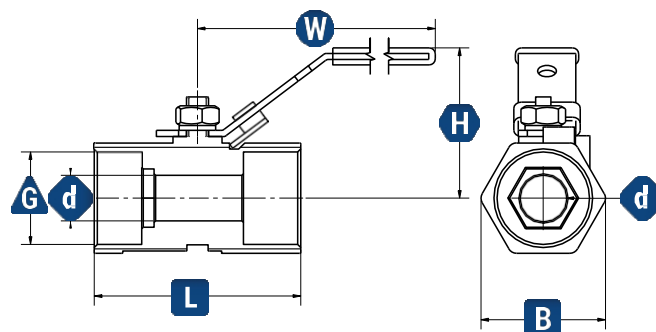

### Informace

### Tabulka závitů ISO 228/1

Identifikace vlákna	Průměr palec	Vnější průměr mm	Průměr matice mm	Průměr otvoru pro jádro mm	Počet ozubených kol na palec	Rozteč mm
G 1/8"	0,125	9,728	8,848	8,565	28	0,907
G 1/4"	0,25	13,157	11,89	11,445	19	1,337
G 3/8"	0,375	16,662	15,395	14,95	19	1,337
G 1/2"	0,5	20,955	19,172	18,633	14	1,814
G 3/4"	0,75	26,441	24,658	24,12	14	1,814
G 1"	1	33,249	30,931	30,292	11	2,309
G 1 1/4"	1,25	41,91	39,592	38,953	11	2,309
G 1 1/2"	1,5	47,803	45,485	44,846	11	2,309
G 2"	2	59,614	57,296	56,657	11	2,309

## Seznam materiálů 1-dílný

Označení	Materiál
Tělo	SS316
Tlakový šroub	SS316
Sedačka	PTFE
Míč	SS316
Těsnění	PTFE
Těsnění vřetena	PTFE
Vřeteno	SS316
Balení vřetena	PTFE
Box na náplně	SS304
Pružinová podložka	SS304
Rukojeť	SS304

## Jaký je rozdíl mezi L-vrtákem a T-vrtákem?

Rozdíl mezi třičestným kulovým kohoutem s

T-vrtání a L-vrtání je určeno průchodem koule. T-vývrt má v kouli 3 průchody. Díky tomu může mít kulový kohout současně otevřené 3 průchody. Kromě toho je možná přímá průtoková cesta kulovým ventilem. Koule s L-vrtulí má pouze 2 průchody, které jsou uspořádány do písmene L, takže při otevření kulového ventilu jsou vždy otevřeny 2 průchody. Ty jsou uspořádány pod úhlem 90°.

